



Pierre Reconstituée  
Fabriqué en France

# Bord Quai de Bus 435 x 340 Section courante

Bordures Quai de Bus Profil 435x340 Longueur 1ml

Finition de surface Face latérale **Lisse**

Finition de surface Face supérieure **Type Adouci Pleine Masse**

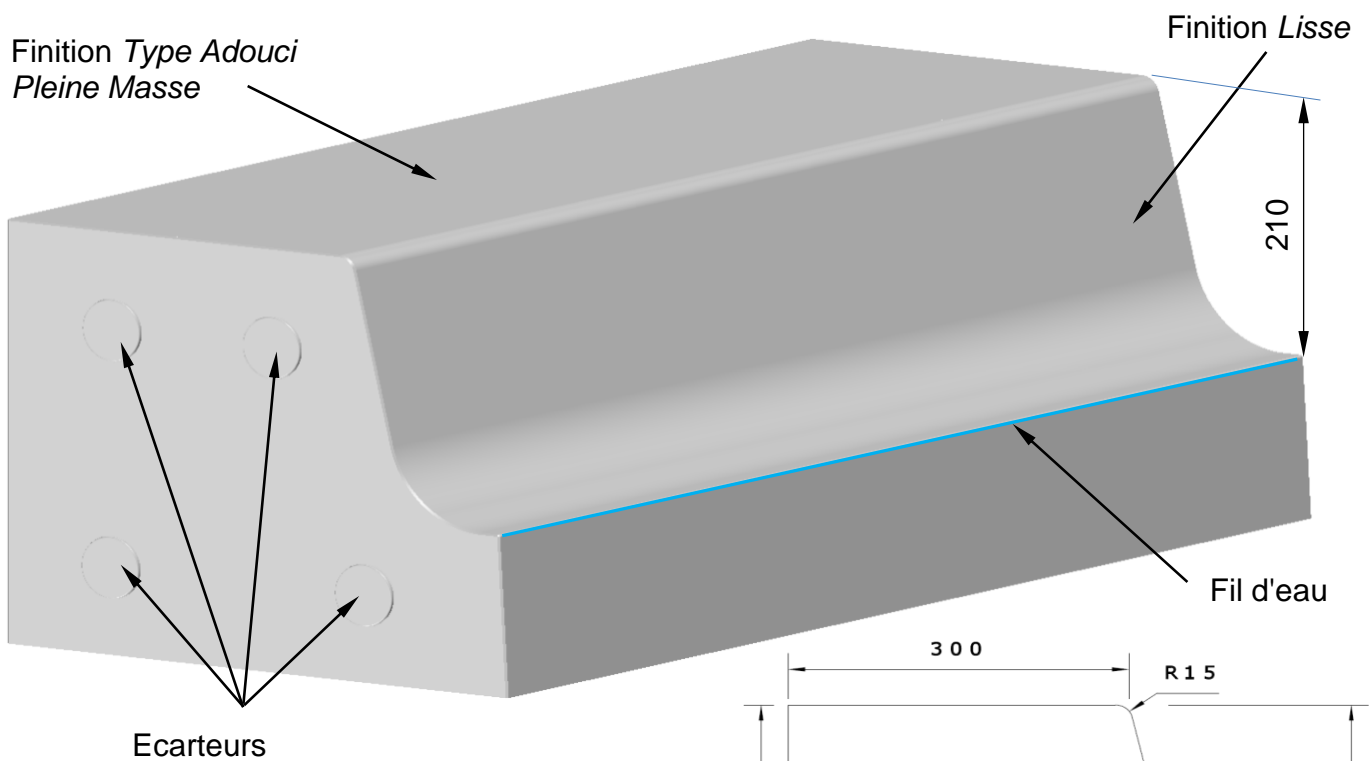

**Manutention par sangles intégrées**

### Principales caractéristiques :

- Résistance béton à la flexion > 5Mpa
- Absorption d'eau < 6,0%
- Résistance à l'abrasion Empreinte < 23mm Classe H
- Résistance à la glissance de la Face supérieure > 70 ( pendule SRT )

